

## Introduction

Félicitations, vous venez d'acquérir un Anémomètre Extech. (Modèle 45158). L'écran double indique la Vitesse de l'Air, l'Humidité, le Point de Rosée, la Température Ambiante ou la Température avec l'Indice de Refroidissement Eolien. L'utilisation et le soin appropriés de cet appareil de mesure vous garantiront de nombreuses années de service.

## Mode d'emploi

### Mettre en marche et éteindre l'appareil

- Appuyez sur la touche ON/OFF/HOLD pour mettre l'appareil en marche.
- Appuyez sur la touche ON/OFF/HOLD et maintenez-le enfoncée pendant environ 3 secondes pour éteindre l'appareil.
- Le système d'arrêt automatique éteint l'appareil au bout de 20 minutes d'inactivité.

### Changer les paramètres d'affichage de l'écran LCD inférieur

- Lorsque l'appareil est allumé, appuyez sur la touche ON/OFF/HOLD et maintenez-la enfoncée.
- Appuyez de manière répétée sur la touche UNITS/MODE tout en continuant à maintenir la touche ON/OFF/HOLD enfoncée pour faire défiler la Température (°F/°C), l'Humidité (RH%), le Point de Rosée (TD) et la Température avec l'Indice de Refroidissement Eolien (WCI). Notez que l'écran principal affiche la Vitesse de l'Air.

### Changer de Air Velocity unités de mesure

- Eteignez l'appareil. Appuyez sur les deux touches et maintenez-les enfoncées jusqu'à ce que l'écran s'allume et se mette à clignoter puis relâchez.
- Appuyez de façon répétée sur la touche pour faire défiler les différentes unités de mesure. (Cf. section Caractéristiques pour connaître la liste des unités disponibles).
- Au bout de 5 secondes, l'appareil reviendra automatiquement en mode normal d'utilisation.

### Sélection de l'unité de température (°F ou °C)

- Eteignez d'abord l'appareil. Appuyez sur les deux touches et maintenez-les enfoncées jusqu'à ce que l'écran s'allume et se mette à clignoter puis relâchez.
- Appuyez brièvement sur les deux touches pour modifier l'unité de température.
- Au bout de 5 secondes, l'appareil reviendra automatiquement en mode normal d'utilisation.

### Prise de mesure

- Positionnez l'appareil de manière à ce que le flux d'air passe dans la girouette depuis l'arrière de l'appareil. (coté opposé au panneau frappé du logo). L'appareil dispose d'un petit trépied à l'arrière.

### Max Hold

- La fonction Max Hold enregistre la plus haute valeur mesurée depuis l'allumage de l'appareil.
- Appuyez sur la touche UNITS/MODE pour afficher la valeur Max enregistrée (l'icône MAX apparaît alors à l'écran).
- Appuyez sur la touche UNITS/MODE de façon répétée pour revenir au mode normal.

### Mode Average

- Grâce au mode Average, vous pouvez afficher des moyennes à 5 ou à 10 chiffres.
- Appuyez 3 fois sur la touche UNITS/MODE pour une moyenne à 5 chiffres ou 4 fois pour une moyenne à 10 chiffres.
- Pour sortir du mode, appuyez sur la touche UNITS/MODE jusqu'à ce que les icônes situées à gauche sur l'écran disparaissent.

### Data Hold

- Data Hold gèle l'affichage de la dernière mesure effectuée.
- Appuyez sur la touche ON/OFF/HOLD et maintenez-la enfoncée pour activer la fonction Data Hold.
- La valeur mesurée restera affichée sur l'écran LCD tant que la touche ON/OFF/HOLD sera maintenue enfoncée.

Copyright © 2013-2020 FLIR Systems, Inc.

Tous droits réservés, y compris le droit de reproduction de tout ou partie et sous quelque forme que ce soit

[www.extech.com](http://www.extech.com)

## Composants de l'appareil

- Aube de roue (girouette)
- Vis de la girouette (à l'arrière de l'appareil)
- Capteur d'Humidité Relative
- Capteur de Température
- Ecran LCD
- Touche ON/OFF, HOLD
- Touche UNITS, MODE
- Compartment à pile (à l'arrière)
- Trou de vis du trépied
- Cordon

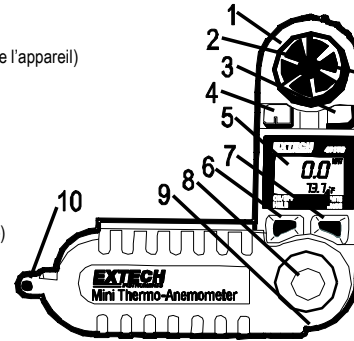

## Caractéristiques

Unité de mesure	Gamme	Résolution	Précision (% en lecture)
MPH (Miles par heure)	De 2,5 à 44,7 MPH	0.2 MPH	± (3% + 0,4 mph)
km/h (kilomètres par heure)	De 4,0 à 72,0 km/h	0.7 km/h	± (3% + 14 km/hr)
Nœuds (Miles nautiques par heure)	De 2,1 à 38,9 knots	0.3 nœud	± (3% + 0,6 nœud)
m/sec (Mètres par seconde)	De 1,1 à 20,0 m/s	0.1 m/s	± (3% + 0,2 m/s)
ft/min (Pieds par minute)	De 216 à 3936 ft/min	20ft/min	± (3% + 40 ft/min)
Echelle de Beaufort	De 1 à 8 BF	1 BF	± 1
Température	-18 to 50°C (De 0 à 122°F)	0.1°F/C	± 1,8°F (± 1°C)
Humidité Relative	De 10 à 95%	1%	± 5% RH
Point de rosée	0 to 50°C (De 32 à 122 °F)	0,1°F/C	± 3,6°F (2°C)

## Caractéristiques générales

Ecran	Double écran LCD avec indicateurs de fonction et de batterie faible
Capteurs	Palier saphir, girouette non corrosive pour mesure de la Vitesse de l'Air; thermomètre de précision pour mesure de la température
Mode Average	Choix entre une moyenne à 5 chiffres et une moyenne à 10 chiffres (2 secondes par défaut)
Affichage Max et Data Hold	Le mode Max affiche la valeur la plus haute enregistrée et le mode Data Hold gèle l'affichage de la dernière mesure effectuée
Taux d'échantillonnage	1 reading per second for air velocity and temperature (1 reading per 15 seconds for humidity with 2 second updates)
Étanchéité	Jusqu'à 1m(3')
Conditions d'utilisation	De -15 à 50°C (De 5 à 122°F) / < 80% RH
Alimentation	Pile au Lithium (CR-2032 ou similaire) / durée de vie de la pile : 400 heures
Dimensions / poids	Appareil : 133 x 70 x 19mm (5.25 x 2.75 x 0.75") Girouette : 24mm(1") diamètre / 95g(3 oz)

## Entretien

### Remplacement de la pile

L'appareil dispose d'un indicateur de batterie faible (symbole en forme de pile). **Important : veillez à éteindre l'appareil avant d'ouvrir le compartiment à pile.** Servez-vous d'une pièce de monnaie et tournez dans le sens des aiguilles d'une montre pour ouvrir le couvercle. Une fois le couvercle ouvert, observez bien le positionnement de la pile et insérez la pile neuve dans le même sens. Refermez le couvercle du compartiment à pile et jetez la pile au Lithium usagée en veillant à respecter la réglementation locale ou nationale en vigueur concernant le retraitement de ce type de déchets.

Tous les utilisateurs de l'UE sont juridiquement liés par l'ordonnance sur les piles à retourner les piles usagées aux points de collecte de la communauté ou quand les batteries / accumulateurs sont vendus. Élimination dans les ordures ménagères ou des déchets est interdite. Élimination : Suivez les stipulations légales en ce qui concerne la disposition de l'appareil à la fin de son cycle de vie

### Autres rappels sécurité pour la batterie

- Ne jetez jamais les batteries au feu. Les piles peuvent exploser ou fuir.
- Ne mélangez jamais les types de piles. Toujours installer des piles neuves du même type.

### Remplacement de la girouette

- Retirez la vis de pression située à proximité de la girouette (à l'arrière de l'appareil).
- Dévissez la girouette en tournant dans le sens inverse des aiguilles d'une montre jusqu'à ce qu'elle soit en position OPEN puis retirez-la.
- Installez la nouvelle girouette en l'insérant dans l'emplacement et en vissant dans le sens des aiguilles d'une montre.
- Resserrez la vis de pression.

### Mesure CFM (Pieds cubes par minute)

Mesurez la surface du conduit à l'aide des diagrammes ci-dessous pour les conduits circulaires et rectangulaires (si les mesures sont données en pouces, divisez-les par 144 afin d'obtenir la surface en pieds carrés). Entrez la surface (en pieds carrés) dans les équations tridimensionnelles ci-dessous. Notez que la vitesse de l'air doit être également intégrée aux équations tridimensionnelles.

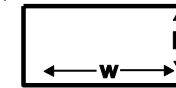

$$A = w * h$$

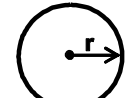

$$A = \pi r^2$$

$$\text{CFM (ft}^3/\text{min)} = \text{Vitesse de l'air (ft/min)} \times \text{Surface (A) (ft}^2\text{)}$$

$$\text{CMM (m}^3/\text{min)} = \text{Vitesse de l'air (m/sec)} \times \text{Surface (A)(m}^2\text{)} \times 60$$

### Garantie de deux ans

**FLIR Systems, Inc. garantit que cet instrument de la marque Extech est exempt de défauts de pièces et de fabrication pendant deux ans à compter de la date d'expédition (une garantie limitée de six mois s'applique aux capteurs et aux câbles).** Le texte intégral de la garantie est disponible à l'adresse

<http://www.extech.com/support/warranties>.

### Services de calibrage et de réparations

**FLIR Systems, Inc. propose des services de calibrage et de réparations** pour les produits de la marque Extech que nous vendons. Les spécifications du produit sont sujettes à modifications sans préavis. Veuillez visiter notre site Web pour obtenir les informations les plus récentes sur nos produits : [www.extech.com](http://www.extech.com).

### Contactez le service d'assistance à la clientèle

Liste des numéros de téléphone du service client:

<https://support.flir.com/contact>

Adresse électronique pour Calibrage, Réparations et Retour de produits : [repair@extech.com](mailto:repair@extech.com)

Assistance technique : <https://support.flir.com>